

治具設計 加工サービス

●お困り事

- 加工の振動とクランプ歪により加工精度がでない
- ワンチャッキングで加工を完成させて 品質 コストを抑えたい
- 治工具のアイデアはあるが 設計 加工する時間がない
- やわらかい材料を歪なくクランプしたい

◎解決案

打合せ(対面 ZOOM)を行い 要求事項を確認 それを踏まえてジグの設計 製作 トライを行い 量産化の対応提案をさせていただきます。

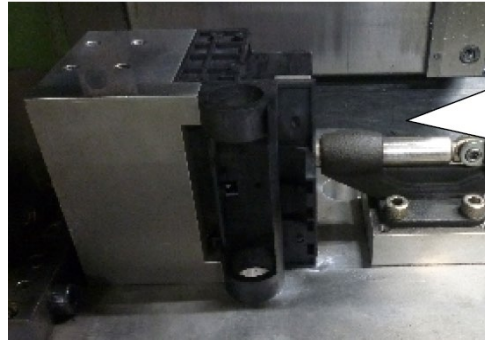
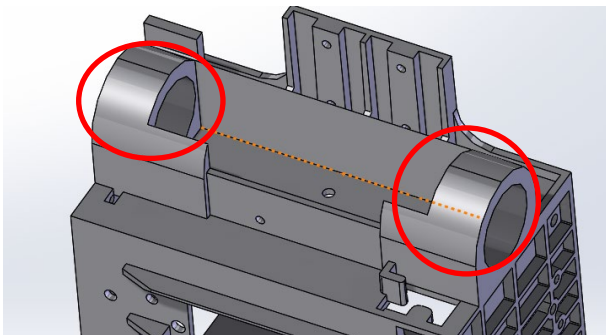

軽量化の為 軽くて丈夫な樹脂を素材として選定したが、後加工で穴の精度と同軸度を確保したいが、切削性が悪いのと、薄肉の為 加工によるビバリと割れが発生するので これを解決する方法を検討

ビバリを抑える為にクランプは必要でありクランプをすると歪みが発生してしまうこの2つを解決する為にビバリ発生部と歪発生部の検証を行いビバリらないで歪まない クランプジグをご提案

◎使用設備

3次元CAD/CAM マシニングセンタ 旋盤

◎料金:5000円~/時間

◎納期:3週間~

(株)アサヒピー.エム

〒435-0022 浜松市中央区鶴見町1525

TEL 053-570-6881 FAX 053-570-6882

E-mail asahi-all@asahi-pm.co.jp

アサヒピーエム



PR005-20-00